

ИНСТРУКЦИИ ПО МОНТАЖУ И ЭКСПЛУАТАЦИИ

ASPEN 2 TCBM VCA ASPEN 2 TSPW VCA

Тепловое оборудование ▪ Витрины
Hot cases ▪ Serve-over counters



LEARN MORE



arneg
RUSSIA

www.arneg.ru



ИНСТРУКЦИИ ПО УСТАНОВКЕ И ЭКСПЛУАТАЦИИ

ОГЛАВЛЕНИЕ

ИЛЛЮСТРАЦИИ.....	4
1. Введение - Назначение инструкций/Область применения	10
2. Использование по назначению (Рис. 1)	10
3. Технические данные	10
4. Нормы и сертификации	10
5. Идентификация - Паспортные данные (Рис. 2)	10
6. Транспортировка (Рис. 3).....	11
7. Доставка и первая очистка	11
8. Установка и условия в помещении (Рис. 3)	11
9. Электрические подсоединения (Рис. 7-10)	12
10. Нагревательные лампы (Рис. 3).....	12
11. Включение	12
12. Наполнение/слив воды ("водяная баня")(Рис. 4).....	13
13. Система антизапотевания (Рис. 5.8).....	13
14. Установка и контроль температуры (Рис. 6).....	13
15. Загрузка витрины	13
16. Техническое обслуживание и чистка.....	13
17. Сдача витрины в утиль	14
18. Полезные советы	14
Ответственность	16
Декларация о соответствии ЕАС	

1

Aspen 2 TCBM VCA

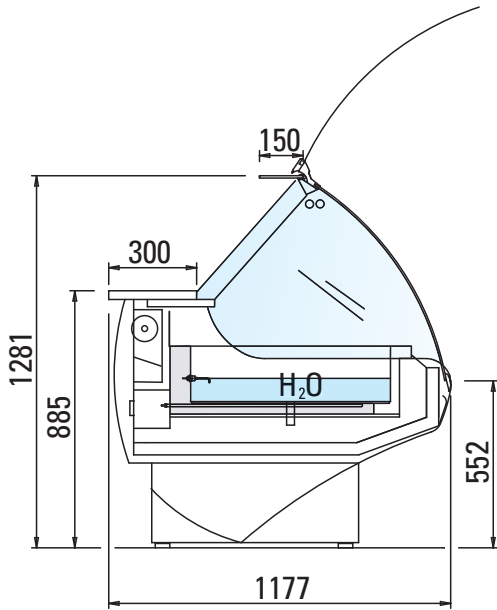

Aspen 2 TCPW VCA

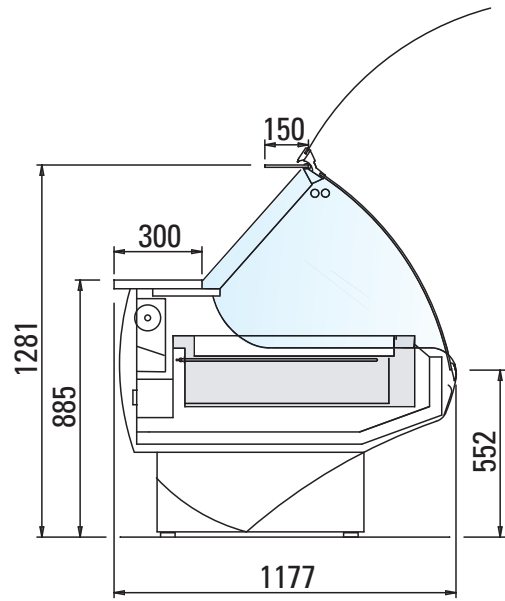

2



1		arneq S.p.a.		6		10		8	
2		VIA VENEZIA 58 - CAMPO SAN MARTINO - PADOVA - ITALY							
3		CODICE ITEM		MATRICOLA S/N		4			
5		V		Hz		W		A	
9		SBRINAMENTO DEFROSTING		W		ILLUMINAZIONE LIGHTING		W IP	
11		SUPERF. ESP. DISPLAY AREA		m ²		15			
12		REFRIGERANTE REFRIGERANT				MASSA WEIGHT		kg	
14		CLASSE CLASS				13			
16		COMMESSA W.SCHED		ORDINE W.ORD.		ANNO YEAR		18	
		CE		17		18			

3

Рис. 1



Рис. 2



Рис. 3

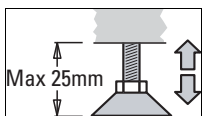
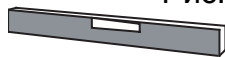

Рис. 4

4

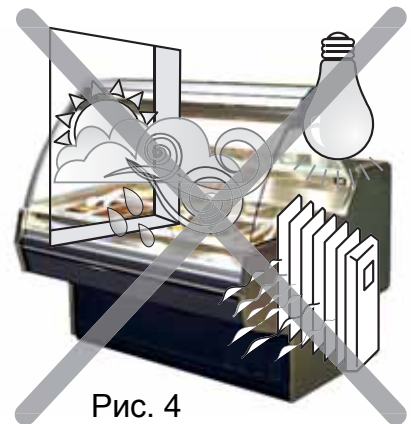

Рис. 7

Рис. 6

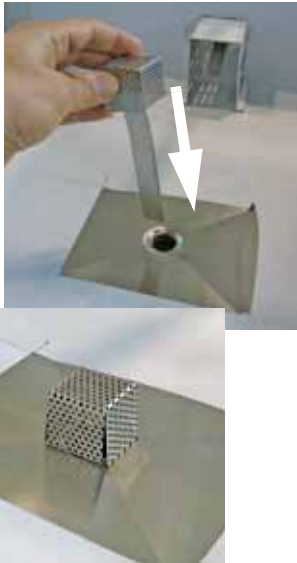
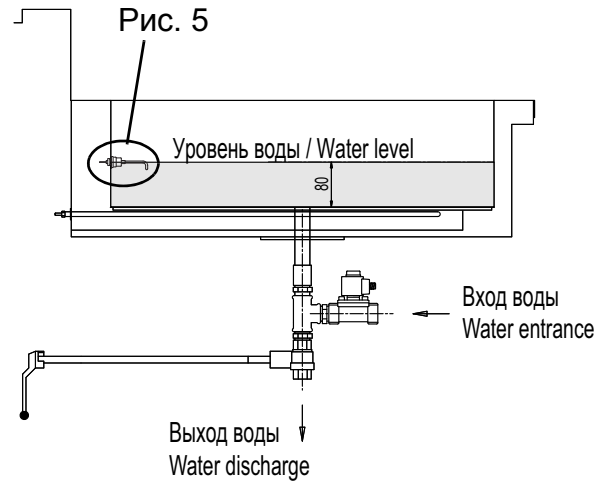

5

Рис. 8



Рис. 9



6

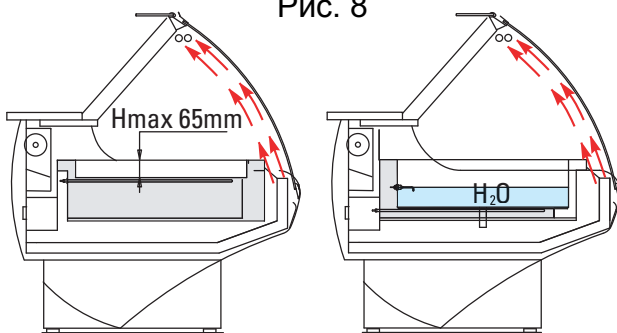
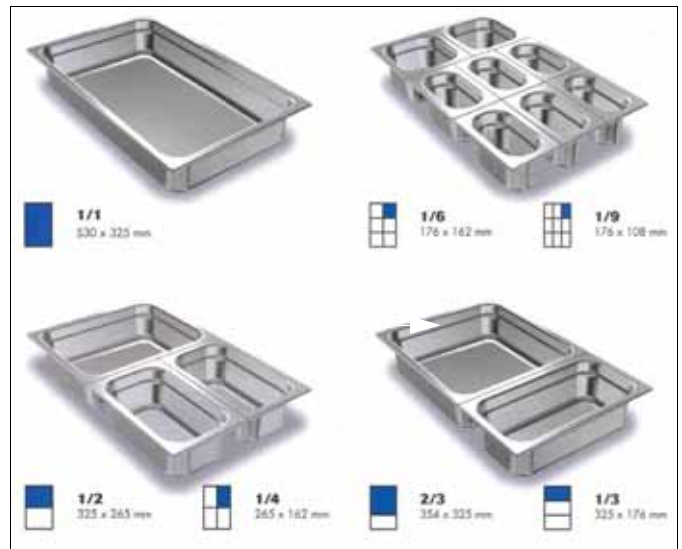

Рис. 10



Рис. 11



7

Чертеж / Drawing N° D5A14686
Электрическая схема ВМ L=937 / Electric diagram ВМ L=937

Экспликация/ Legend	
Q S	ОСНОВНОЙ РУБИЛЬНИК 4P 32A MAIN BREAKER 4P 32A
KA 1	КОНТАКТОР ТЭНА ВАННЫ R1-R2-R3 BASIN HEATER CONTACTOR R1-R2-R3
KA 2	КОНТАКТОР ПОДСВЕТКИ I1-I2 CANOPY LIGHTING CONTACTOR I1-I2
KA 3	РЕЛЕ УРОВНЯ ВОДЫ WATER LEVEL CONTROL RELAY
A 1	ТЕРМОСТАТ ТЕМП. ВОДЫ 0/90°C BASIN TEMPERAT.THERMOSTAT 0/90°C
SA 1	ВЫКЛЮЧАТЕЛЬ ПОДСВЕТКИ LIGHT SWITCH
SA 2	ВЫКЛ. ВЕНТИЛЯТОРОВ ОТ ЗАПОТЕВАНИЯ ANTI-MIST FAN SWITCH
SA 3	ПЕРЕКЛ. СЛИВА-НАБОРА ВОДЫ WATER CHARGE-DISCHARGE SWITCH
HL 1	СВЕТОИНДИКАТОР ПИТАНИЯ (ЗЕЛЕНЬ) GREEN SUPPLY DIAL LAMP
HL 2	СВЕТОИНДИКАТОР ТЕРМОСТАТА (ОРАНЖ) THERMOSTAT DIAL LAMP ORANGE
HL 3	СВЕТОИНДИКАТОР МАЛОГО УРОВНЯ ВОДЫ WATER MIN.LEVEL ALARM LAMP
ST	ТЕРМОСТАТ ПРЕДОХР. PK1-1CLL 145-131°C SAFETY THERMOST.PK1-1CLL 145-131°C
R1-2-3	ТЭН ВАННЫ 900W BASIN HEATER 900W
I1-2	ЛАМПА ГАЛОГЕННАЯ 200W 230V HALOGEN LAMP 200W 230V
F...	ПЛАВКИЕ ПРЕДОХРАНИТЕЛИ 6,3 x 32 GF FUSES 6,3 x 32 GF

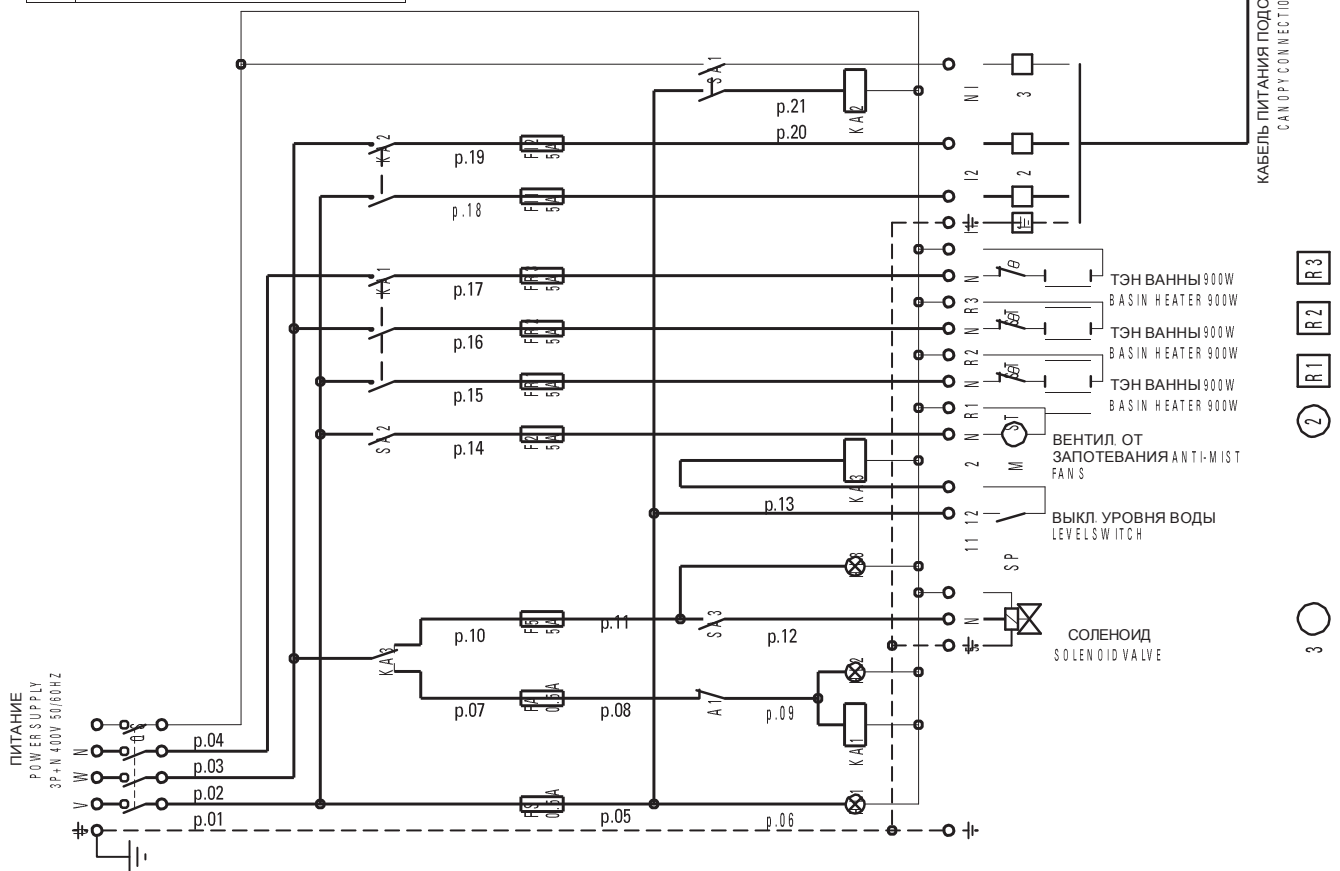
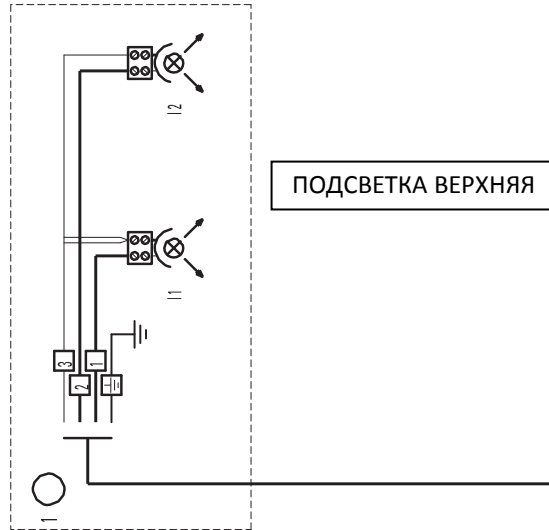

8

Чертеж.№ D5A14620
Электрическая схема BM L=1250 / Electric diagram BM L=1250

ЭКСПЛИКАЦИЯ	
QS	ОСНОВНОЙ РУБИЛЬНИК 4P 32A MAIN BREAKER 4P 32A
KA1	КОНТАКТОР ТЭНА ВАННЫ R1-R2-R3 BASIN HEATER CONTACTOR R1-R2-R3
KA2	КОНТАКТОР ПОДСВЕТКИ I1-I2-I3 CANOPY LIGHTING CONTACTOR I1-I2-I3
KA3	РЕЛЕ УРОВНЯ ВОДЫ WATER LEVEL CONTROL RELAY
A1	ТЕРМОСТАТ ТЕМП. ВОДЫ 0/90°C BASIN TEMPERAT.THERMOSTAT 0/90°C
SA1	ВЫКЛЮЧАТЕЛЬ ПОДСВЕТКИ LIGHT SWITCH
SA2	ВЫКЛ. ВЕНТИЛЯТОРОВ ОТ ЗАПОТЕВАНИЯ ANTI-MIST FAN SWITCH
SA3	ПЕРЕКЛ. СЛИВА-НАБОРА ВОДЫ WATER CHARGE-DISCHARGE SWITCH
HL1	СВЕТОИДИКАТОР ПИТАНИЯ (ЗЕЛЕНЬИЙ) GREEN SUPPLY DIAL LAMP
HL2	СВЕТОИДИКАТОР ТЕРМОСТАТА (ОРАНЖ) THERMOSTAT DIAL LAMP ORANGE
HL3	СВЕТОИДИКАТОР МАЛОГО УРОВНЯ WATER MIN.LEVEL ALARM LAMP
ST	ТЕРМОСТАТ ПРЕДОХРАН. .PK1-1CLL 145- SAFETY THERMOST.PK1-1CLL 145-131°C
R1-2-3	ТЭН ВАННЫ 900W BASIN HEATER 900W
I1-2-3	ЛАМПА ГАЛОГЕННАЯ 300W 230V HALOGEN LAMP 300W 230V
F...	ПЛАВКИЕ ПРЕДОХРАНИТЕЛИ 6,3 x 32 GF FUSES 6,3 x 32 GF

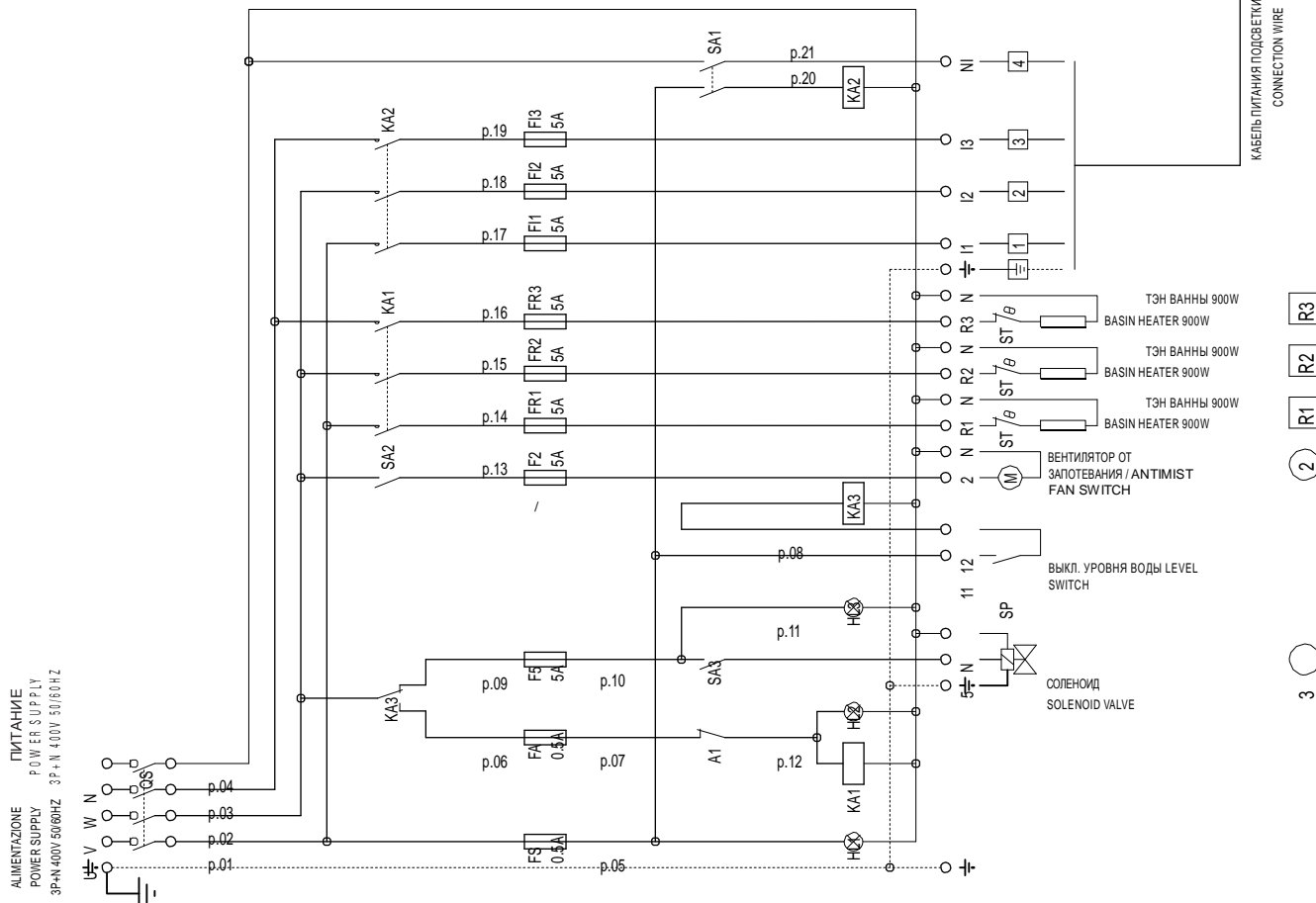
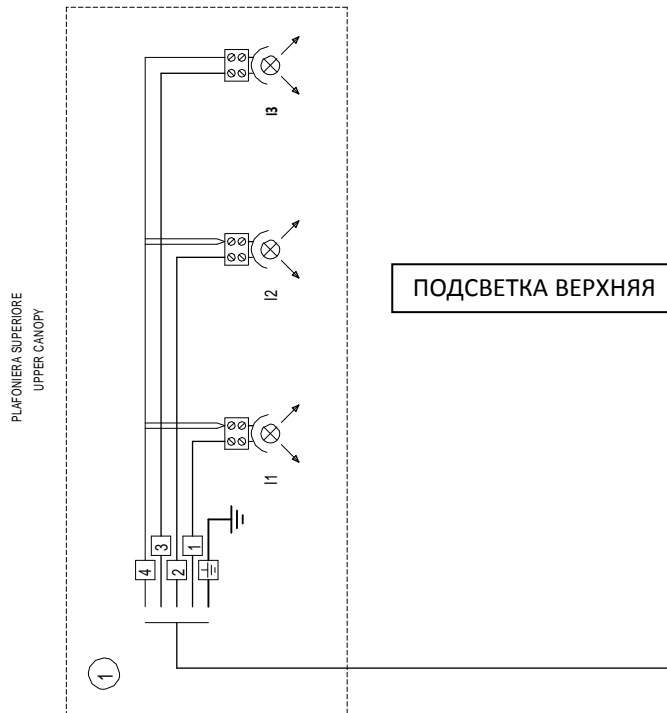

9

Чертеж.№ D5A14674
Электрическая схема PW L=937 / Electric diagram PW L=937

ЭКСПЛИКАЦИЯ/ LEGEND	
QS	ОСНОВНОЙ РУБИЛЬНИК 4P 32A MAIN BREAKER 4P 32A
KA1	КОНТАКТОР ТЭНА ВАННЫ R1-R2-R3 BASIN HEATER CONTACTOR R1-R2-R3
KA2	КОНТАКТОР ПОДСВЕТКИ I1-I2-I3 CANOPY LIGHTING CONTACTOR I1-I2-I3
A1	ТЕРМОСТАТ ТЕМП. ВОДЫ 0/90°C BASIN TEMPERAT.THERMOSTAT 0/90°C
SA1	ВЫКЛЮЧАТЕЛЬ ПОДСВЕТКИ LIGHT SWITCH
SA2	ВЫКЛ. ВЕНТИЛЯТОРОВ ОТ ЗАПОТЕВАНИЯ ANTI-MIST FAN SWITCH
HL1	СВЕТОИДИКАТОР ПИТАНИЯ (ЗЕЛЕНЬИ) GREEN SUPPLY DIAL LAMP
HL2	СВЕТОИДИКАТОР ТЕРМОСТАТА (ОРАНЖ) THERMOSTAT DIAL LAMP ORANGE
ST	ТЕРМОСТАТ ПРЕДОХРАН. PK1-1CCL 145-131°C SAFETY THERMOST.PK1-1CCL 145-131°C
R1-2-3	ТЭН ВАННЫ 900W BASIN HEATER 900W
I1-2	ЛАМПА ГАЛОГЕННАЯ 200W 230V HALOGEN LAMP 200W 230V
F...	ПЛАВКИЕ ПРЕДОХРАНИТЕЛИ 6,3 x 32 GF FUSES 6,3 x 32 GF

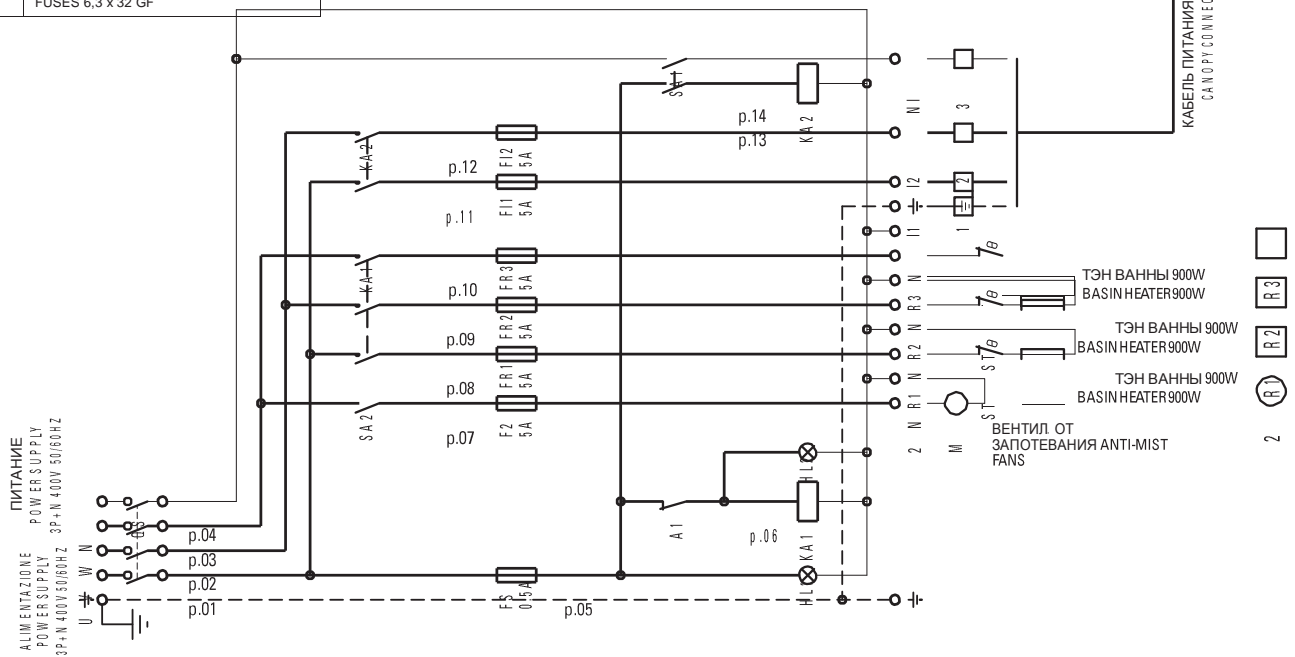
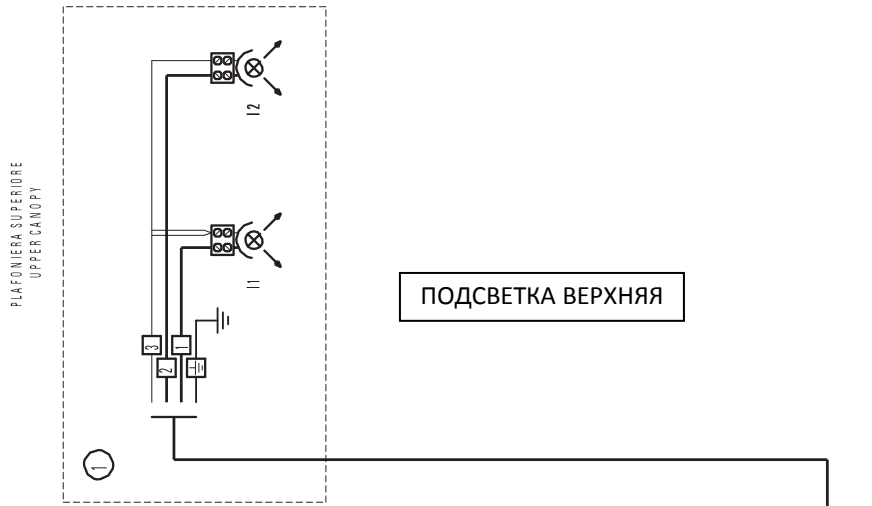

10

Чертеж.№ D5A14619 Электрическая схема PW L=1250 / Electric diagram PW L=1250

ЭКСПЛИКАЦИЯ	
QS	ОСНОВНОЙ РУБИЛЬНИК 4P 32A MAIN BREAKER 4P 32A
KA1	КОНТАКТОР ТЭНА ВАННЫ R1-R2-R3 BASIN HEATER CONTACTOR R1-R2-R3
KA2	КОНТАКТОР ПОДСВЕТКИ I1-I2-I3 CANOPY LIGHTING CONTACTOR I1-I2-I3
A1	ТЕРМОСТАТ ТЕМП. ВОДЫ 0/90°C BASIN TEMPERAT.THERMOSTAT 0/90°C
SA1	ВЫКЛЮЧАТЕЛЬ ПОДСВЕТКИ LIGHT SWITCH
SA2	ВЫКЛ. ВЕНТИЛЯТОРОВ ОТ ЗАПОТЕВАНИЯ ANTI-MIST FAN SWITCH
HL1	СВЕТОИНДИКАТОР ПИТАНИЯ (ЗЕЛЕНЬИЙ) GREEN SUPPLY DIAL LAMP
HL2	СВЕТОИНДИКАТОР ТЕРМОСТАТА (ОРАНЖ) THERMOSTAT DIAL LAMP ORANGE
ST	ТЕРМОСТАТ ПРЕДОХРАН. РК1-1CLL 145-131°C SAFETY THERMOST. PK1-1CLL 145-131°C
R1-2	ТЭН ВАННЫ 900W BASIN HEATER 900W
I1-2-3	ЛАМПА ГАЛОГЕННАЯ 300W 230V HALOGEN LAMP 300W 230V
F....	ПЛАВКИЕ ПРЕДОХРАНИТЕЛИ 6,3 x 32 GF FUSES 6,3 x 32 GF

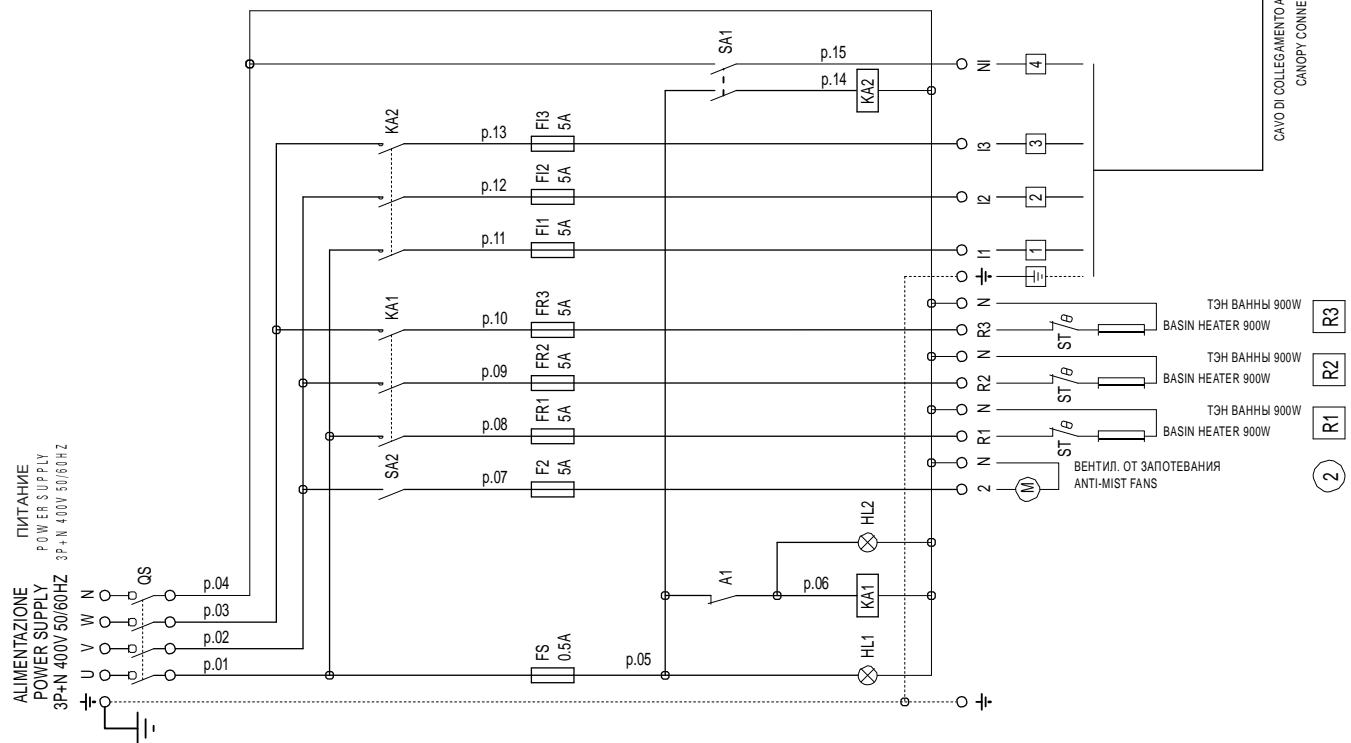
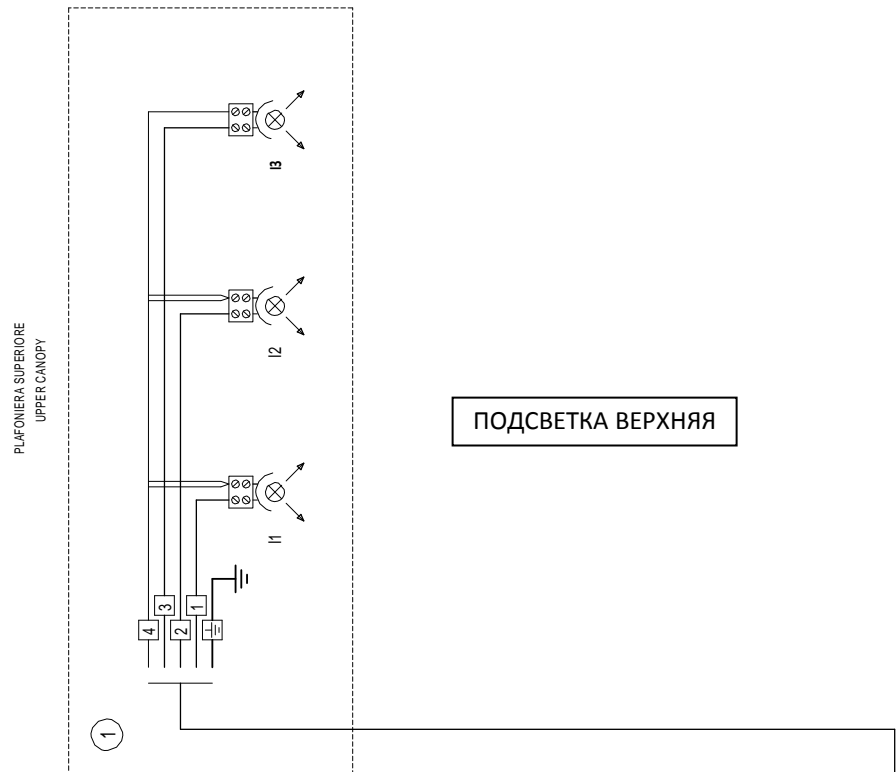

1. Введение - Назначение инструкций/Область применения.

Настоящие инструкции предназначены для линии тепловых витрин модели **Aspen 2 TCBM-TCPW**.

Ниже приводятся данные о:

- Использовании витрины;
- Технических характеристиках;
- Установке и монтаже;
- Информации для обслуживающего персонала;
- Операциях по техобслуживанию и ремонту.

Настоящие инструкции должны рассматриваться как неотъемлемая часть витрины и их следует хранить в течении всего срока службы витрины.

Изготовитель не несёт никакой ответственности в следующих случаях:

- Использование витрины не по назначению;
- Неправильная установка витрины, выполненная без соблюдения указанных правил;
- Дефекты в подаче электроэнергии;
- Серьёзные нарушения правил технического обслуживания;
- Модификации оборудования и какие-либо операции, выполняемые без разрешения;
- Использование запасных частей, поставляемых не заводом-изготовителем;
- Частичное или полное несоблюдение инструкций;

Примечание: Электрическое оборудование может представлять угрозу для здоровья.

Во время установки и эксплуатации оборудования необходимо соблюдать действующие законы и нормы.

Весь персонал, использующий эту витрину, обязан ознакомиться с настоящими инструкциями.

2. Использование по назначению (Рис. 1).

Aspen 2 TCBM-TCPW (Рис. 1), это витрина, предназначенная для продажи и хранения горячих готовых блюд.

В наличии имеются 2 версии:

- **Тепловая Витрина “водяная баня” ВМ:** с внешним устройством подогрева воды, за ванной;
- **Тепловая витрина “сухой подогрев” РW:** с системой подогрева при помощи нагревательных элементов, расположенных под ванной.

3. Технические данные.

Описание	Е.И.	Aspen90 TCBM VCA		Aspen90 TCPW VCA	
Внутренняя длина	мм	937	1250	937	1250
Освещение (нагревательные лампы)	№ хВт	2x300	3x300	2x300	3x300
Нагревательные элементы ванны		3x900			
Антиконденсатный вентилятор		1x6,5	1x6,5	1x6,5	1x6,5
Термостат		T&G 711.11228.00A 0-90°C			
Термометр		Arthermo R088 FBNN 0/120°C			
Предохранительный термостат		Texas Instruments PK1-1CLL T=145°C Diff=14°			
Электропитание		400 В 3P+N 50/60Гц			
I DATI TECNICI E LE CARATTERISTICHE POSSONO ESSERE SOGGETTI A CAMBIAMENTI OPPURE A MODIFICHE MIGLIORATIVE SENZA ALCUN OBBLIGO DI PREAVVISO					

4. Нормы и сертификации.

Испытание витрины проводилось в соответствии со следующими нормами:

EN 60335-2-49; EN 60335-2-50; EN 61000-3-2; EN 61000-3-3; EN 55014.

КЛИМАТИЧЕСКИЕ КЛАССЫ ПОМЕЩЕНИЯ.

Проверка витрин осуществлялась в соответствии с климатическим классом 3 (25°C; О.В.60%):

Климатический класс	Темпер. по сухому термометру	Относит.влажн.	Точка росы
1	16°C	80%	12°C
2	22°C	65%	15°C
3	25°C	60%	17°C
4	30°C	55%	20°C
5	40°C	40%	24°C
6	27°C	70%	21°C

Витрины отвечают основным требованиям следующих директив:

- Директива о безопасности машин и оборудования **98/37 СЕЕ**;
- Директива Электромагнитной совместимости **89/336 СЕЕ** и последующие изменения **92/31 СЕЕ**; **93/68 СЕЕ**;
- Директива о низковольтном напряжении **2006/95/СЕ** и последующее изменение **93/68 СЕЕ**.

5. Идентификация - Паспортные данные (Рис. 2).

На задней панели витрины расположена идентификационная табличка со следующими характеристиками:

- 1 Наименование и адрес изготовителя
- 2 Наименование и длина витрины
- 3 Код витрины
- 4 Заводской номер витрины
- 5 Напряжение сети
- 6 Частота тока сети
- 7 Потребление рабочего тока
- 8 Потребление рабочего тока во время фазы охлаждения/нагрева (Вентиляторы+гибкие нагревательные кабели (тэны) + освещение).
- 9 Потребление рабочего тока во время фазы оттаивания (нагревательные элементы испарения воды + гибкие нагревательные кабели (тэны) + вентиляторы + освещение)
- 10 Осветительная мощность (где это предусмотрено)
- 11 Полезная площадь выкладки
- 12 Тип хладагента в системе (для холодильных витрин)
- 13 Загружаемая масса хладагента каждой отдельной установки (только для витрин со встроенным компрессором)
- 14 Климатический класс помещения и эталонная температура
- 15 Класс защиты по влажности
- 16 Номер заказа, по которому была изготовлена витрина
- 17 Номер приказа, по которому витрина была запущена в производство
- 18 Год изготовления витрины

При направлении запроса на оказание технической помощи для идентификации витрины необходимо указать следующие данные:

- наименование изделия (Рис. 2 - 2);
- заводской номер (Рис. 2 - 4);
- номер заказа (Рис. 2 - 18).

6. Транспортировка (Рис. 3).

Витрина поставляется на деревянном поддоне, прикрепленном к основанию, что обеспечивает перемещение витрины вилочными погрузчиками.

Для подъема указанной витрины следует использовать ручной или электрический погрузчик, рассчитанный на вес и габариты витрины.

7. Доставка и первая очистка.

При получении витрины необходимо:

- Удостовериться в целостности упаковки и в том, что нет явных повреждений;
- Снять упаковку, стараясь не повредить витрину;
- Проверить каждую часть витрины и удостовериться в целостности всех её компонентов;
- В случае обнаружения повреждений, немедленно обратиться к фирме-поставщику;
- Выполнить первую очистку, используя нейтральные моющие средства и вытереть насухо мягкой тряпкой, при этом запрещается пользоваться абразивными веществами или металлическими губками.

При сдаче упаковки в утиль в соответствии с нормами следует помнить о том, что упаковка состоит из следующих материалов:

Дерево - Полистирол - Полиэтилен - ПВХ - Картон.

В соответствии с директивой СЕЕ 94/62 декларируется соответствие вышеперечисленных материалов.

8. Установка и условия в помещении (Рис. 3)

При размещении витрины необходимо следовать следующим правилам:

- Запрещается размещать витрину:
 - ♦ в помещениях с наличием взрывоопасных газов;
 - ♦ на открытом воздухе, то есть под влиянием атмосферных осадков;
- Снять деревянный поддон (используемый при перевозке) с основания и смонтировать

регулируемые ножки, (Рис. 2) при этом витрину следует установить абсолютно горизонтально при помощи уровня (Рис. 1).

- Каждый раз при перестановке витрины, необходимо проверять правильность её выравнивания. - Прежде, чем подсоединить витрину к линии подачи электроэнергии, необходимо удостовериться в том, что паспортные данные, приведённые на щитке, соответствуют характеристикам электроустановки.

Примечание: Выполнение всех операций, необходимо поручить специализированному техническому персоналу.

9. Электрические подсоединения (Рис. 7 - Рис. 10).

- Оператор должен хорошо знать где находится выключатель, чтобы быстро найти его в случае АВАРИЙНОЙ ситуации.
- **Для электрической установки необходимо предусмотреть надёжное заземление.**
- Прежде всего необходимо удостовериться в том, что напряжение сети соответствует напряжению, указанному на щитке (Рис. 2).
- Для обеспечения исправной работы необходимо, чтобы максимальное отклонение напряжения находилось в пределах +/- 6% от номинального значения.
- Удостовериться в том, что на линии подачи электроэнергии предусмотрены кабели соответствующего сечения, что она защищена от перегрузочного тока и от пробоя на корпус в соответствии с действующими нормами.
- Для линий подачи электроэнергии, длина которых превышает 4-5 метров, необходимо соответственно увеличить сечение проводов.
- В случае прерывания подачи электроэнергии необходимо удостовериться в том, что всё электрооборудование магазина может заново включиться в работу, не вызывая при этом срабатывания предохранителей перегрузки, в противном случае, необходимо внести изменения в систему таким образом, чтобы дифференцировать пуск электроприборов и оборудования.
- Монтажник должен предоставить в распоряжение все необходимое для анкерного крепления проводов на входе в витрину и на выходе из неё.

Автоматический электромагнитный выключатель должен быть рассчитан так, чтобы контур на нейтрали не открывался без одновременного его открытия на фазах, в любом случае расстояние открытия контактов должно составлять не меньше 3 мм.

Примечание: Выполнение всех операций, необходимо поручить специализированному техническому персоналу.

10. Нагревательные лампы (Рис. 3).

Для того, чтобы гарантировать поддержание температуры выставленных продуктов, витрина оснащена нагревательными лампами (Рис. 3).

Выключатель нагревательных ламп расположен на контрольной панели, пар. 11 № 5.

11. Включение.

- Повернуть общий выключатель в положение ON.
- Все устройства управления оснащены индикаторной лампой, позволяющей отследить работу устройств.
- Единственным выключателем не оснащённым индикаторной лампой, является выключатель верхнего нагревательного плафона.

Контрольная панель находится в нижней части витрины в зоне оператора и состоит из:

- ♦ - 1 - Основного выключателя;
- ♦ - 2 - Индикаторной лампы питания;
- ♦ - 3 - Термостата ванны;
- ♦ - 4 - Индикаторной лампы нагрева;
- ♦ - 5 - Выключателя нагревательного плафона;
- ♦ - 6 - Выключателя антиконденсатного вентилятора.
- ♦ - 7 - Регулятора наполнение/слив ("водяная баня")

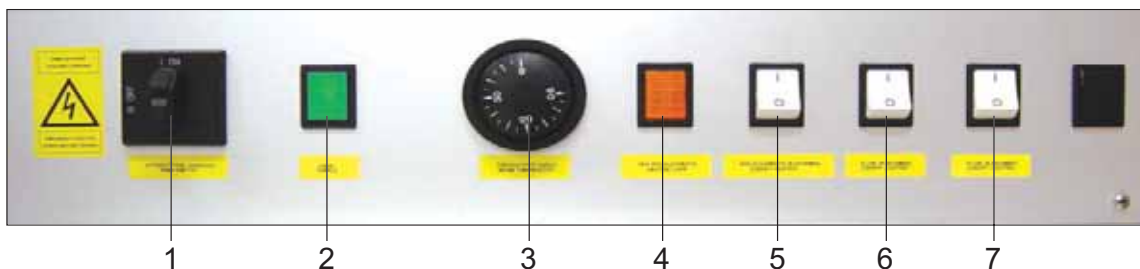

12. Наполнение/слив воды (“водяная баня”) (Рис. 4).

- Когда основной выключатель расположен в положении ON можно произвести наполнение водой ванны витрины.
- Убедиться, что закрыта механическая заслонка (Рис. 6). Установить регулятор наполнение/слив воды в положение 1, таким образом, запускается автоматическое наполнение водой, операция прекратится автоматически, когда уровень воды достигнет датчика уровня (Рис. 5).
- Когда регулятор наполнения/слива находится в положении 1 происходит автоматическое пополнение уровня воды.
- Для того, чтобы гарантировать полную очистку оборудования, иногда необходимо слить воду, находящуюся в ванне.
- Настоящая операция производится, установкой регулятора наполнения/слива в положение 2, отключая таким образом, автоматическое наполнение водой и открывая механическую заслонку (Рис. 6) таким образом, полностью опорожняя ванную.
- По окончании слива, установить рычаг механической заслонки в положение наполнения водой.

13. Система антизапотевания (Рис. 5.8).

- Витрина оснащена вентиляторами, которые находятся под верхним стеклом и позволяют предотвратить появление конденсата на поверхности стекла.
- Рекомендуется использовать и запускать настоящую систему только при необходимости, **при нормальных условиях использования система антизапотевания не должна функционировать.**

14. Установка и контроль температуры (Рис. 6).

Повернуть рукоятку термостата ванны (пар. 11 № 3) для выбора необходимой температуры. Обычно рекомендуется устанавливать температуру 90°C.

Контроль температуры производится при помощи механического термометра (Рис. 10), который установлен на задней части витрины, рядом с панелью управления и при помощи термометра, установленного на каркасе из нержавеющей стали (Рис. 11).

15. Загрузка витрины.

При загрузке витрины необходимо соблюдать следующие важные правила:

- Произвести нагрев витрины в течении не менее 2 часов, достигая таким образом, допустимой внутренней температуры.
- Горячие продукты должны быть разрешены в витрине немедленно после их приготовления и в любом случае, их температура должна быть не ниже 65°.
- Тепловые витрины не созданы для нагревания и тем более для приготовления пищи, но только для хранения выставленной продукции .
- Проверять несколько раз в течении дня, что внутренняя температура соответствует правильным условиям содержания. Температура хранения большей части продукции равняется 65°C.
- Настоящая температура приводит к продолжению кулинарной обработки некоторой пищи; поэтому рекомендуется выставлять в тепловые витрины небольшое количество продукции в периоды низкой продажи.
- Размещать продукцию только в один слой, чтобы она была в прямом контакте с нагревающей поверхностью.
- Жидкие продукты, например подливки и соусы, могут храниться при температуре 82°C.
- По специальному заказу можно приобрести гастроёмкости, которые отвечают нормативным требованиям EN 631, доступные в различных моделях глубиной 20, 40, 65, 150 и 200 мм (Рис. 5 Рис. 9).

ВНИМАНИЕ! В версии TCPW возможно применение только гастроёмкостей с макс. глубиной 65 мм.

- Проверить при помощи термометра внутреннюю температуру выставленных продуктов.

16. Техническое обслуживание и очистка.

ВНИМАНИЕ! ПРЕЖДЕ ЧЕМ ПРИСТУПАТЬ К ВЫПОЛНЕНИЮ КАКИХ-ЛИБО ОПЕРАЦИЙ ПО ТЕХОБСЛУЖИВАНИЮ ИЛИ ОЧИСТКЕ, НЕОБХОДИМО ОБЕСТОЧИТЬ ВИТРИНУ ПРИ ПОМОЩИ ГЕНЕРАЛЬНОГО РУБИЛЬНИКА И ПОДОЖДАТЬ ПОКА НЕ ОХЛАДЯТСЯ НАГРЕВАТЕЛЬНЫЕ ЭЛЕМЕНТЫ.

Пищевые продукты подвергаются порче, что вызвано наличием микробов и бактерий. Соблюдение санитарных норм необходимо для обеспечения охраны здоровья потребителей. Для того, чтобы гарантировать полную очистку витрины **версии ВМ** (водяная баня), иногда необходимо сливать воду из ванны (смотреть инструкции пар. 12).

Чистку витрин можно подразделить на следующие операции:

Чистка наружных частей (Ежедневно/Еженедельно).

- Необходимо один раз в неделю промывать все наружные части витрины нейтральными бытовыми моющими средствами или водой с мылом.
- После мытья необходимо сполоснуть чистой водой и тщательно высушить все поверхности.
- ЗАПРЕЩАЕТСЯ пользоваться абразивными средствами и растворителями, которые могли бы повредить поверхность витрины.
- ЗАПРЕЩАЕТСЯ разбрызгивать воду или моющие средства на электрические детали тепловой витрины.

Чистка внутренних частей (Ежемесячно).

- Открыть задние раздвигающиеся стёкла, для того, чтобы ускорить охлаждение нагревательных элементов витрины. **Перед тем, как производить доступ к внутренним компонентам витрины, подождать, пока температура витрины не сравняется с температурой помещения.**
- Для очистки стальных или стеклянных поверхностей, использовать нормальные нейтральные моющие средства; ополоснуть и высушить мягкой ветошью .
 - При попадании пищевых продуктов на поверхность витрины во время её нормального использования, необходимо немедленно убрать их при помощи влажной материи.
- Перед тем как производить внутреннюю очистку витрины или её части, необходимо :
 - Отключить напряжение при помощи генерального рубильника.
 - Полностью удалить содержащийся товар.

ВНИМАНИЕ! НЕ задевать датчик уровня воды каким-либо инструментом на витрине с версией водяной бани. Убедиться, что слив воды не закупорен инородными телами.

Затем приступить к демонтажу съёмных частей (гастроёмкости, выставочные подносы и т.д.), которые должны быть вымыты тёплой водой и моющим средством, содержащим дезинфицирующее средство и затем аккуратно высушить.

Примечание: Аккуратно очистить гастроёмкости (Рис. 5 Рис. 9) при каждой смене выставленной продукции.

Для защиты рук, при проведении таких операций, рекомендуем надевать рабочие перчатки. После завершения очистки, смонтировать все высушенные съёмные элементы и восстановить подачу электроэнергии.

Примечание: Каждый раз, при проведении внутренней очистки, устанавливать на место защитное устройство слива нагревательной ванны (Рис. 4 Рис. 7).

Во время очистки и промывки оборудования, избегайте попадания воды на плафоны, электрические провода и любое другое электрооборудование.

17. Сдача витрины в утиль.

В соответствии с нормами по утилизации отходов, действующими в каждой отдельной стране, и для бережного отношения к окружающей среде, рекомендуется разделить составные части витрины таким образом, чтобы сдать их или переработать соответствующим образом.

Составляющие тепловую витрину части нельзя рассматривать как твёрдые городские отходы, кроме металлических компонентов, которые, однако, не числятся среди специальных отходов в списках большинства европейских стран.

При изготовлении витрины, использовались следующие материалы:

- Нержавеющая сталь 18/10 (AISI 304): нижняя конструкция витрины, различная отделка
- Металлическая труба: нижняя рама
- Оцинкованный лист: внутренние листы, нижние панели, окрашенные панели
- Закалённое стекло: периметральные стёкла
- Минеральная вата, жаростойкий картон: теплоизоляция
- ПВХ: противоударные профили, пыльники.

18. Полезные советы.

Рекомендуем внимательно ознакомиться с **Инструкциями по установке и эксплуатации**; таким образом, в случае возникновения проблем с работой витрины, оператор сможет передать **Технической службе** точную информацию.

Перед проведением каких-либо операций технического обслуживания, убедиться, что отключено электропитание.

В случае возникновения каких либо неполадок в работе витрины, прежде чем и вызывать специалиста Технической службы, необходимо проверить следующие пункты:

- Немедленно устранять все малейшие замеченные неполадки (ослабленная затяжка винтов, перегоревшие лампочки и т.д.);
- Регулярно выполнять все операции по профилактическому техобслуживанию витрины;
- Избегать касания плиты влажными частями тела;
- **Избегать касания нагревательных ламп (риск ожога);**
- НЕ создавать опасные ситуации;
- Избегать контакта провода и других инструментов (например весов) с горячими частями витрины;
- НЕ использовать воспламеняющиеся жидкости рядом с горячими частями витрины;
- Не использовать деформированные ёмкости;
- Не оставлять включенными плиты без ёмкостей;
- В СЛУЧАЕ ПОЖАРА: запрещается находиться в помещении, где установлена витрина, пока это помещение не будет проветрено. Отсоединить витрину при помощи главного рубильника, смонтированного перед оборудованием.
ЗАПРЕЩАЕТСЯ ТУШИТЬ ПЛАМЯ ВОДОЙ, ДЛЯ ЭТОЙ ЦЕЛИ НЕОБХОДИМО ПОЛЬЗОВАТЬСЯ ИСКЛЮЧИТЕЛЬНО ПОРОШКОВЫМ ОГНЕТУШИТЕЛЕМ.

ИСПОЛЬЗОВАНИЕ ВИТРИНЫ, ОТЛИЧАЮЩЕЕСЯ ОТ ПЕРЕЧИСЛЕННОГО В НАСТОЯЩИХ ИНСТРУКЦИЯХ, СЧИТАЕТСЯ ОПАСНЫМ И ИЗГОТОВИТЕЛЬ НЕ НЕСЁТ ОТВЕТСТВЕННОСТИ ЗА ВОЗМОЖНЫЙ УЩЕРБ, ВЫЗВАННЫЙ ИСПОЛЬЗОВАНИЕМ НЕ ПО НАЗНАЧЕНИЮ, НЕПРАВИЛЬНЫМ ИЛИ НЕ РАЦИОНАЛЬНЫМ ИСПОЛЬЗОВАНИЕМ.

ПОЛЕЗНЫЕ НОМЕРА: +7 496 344 59 30

ВНИМАНИЕ

	<h3>Ответственность</h3>
Клиент	Подготовить и подвести электрическую линию питания к точке подсоединения холодильной мебели.
Монтажная организация	Обеспечить крепление всех кабелей на входе и выходе из холодильной мебели
АРНЕГ	<p>Арнег снимает с себя любую ответственность в отношении потребителя и третьих лиц за:</p> <ol style="list-style-type: none"> 1) ущерб, вызванный аварией или неполадками в инженерных системах установленных до холодильной мебели (т.е. в изначальных звеньях технологической линии). 2) повреждение холодильной мебели по причинам, непосредственно связанным неполадками электрооборудования помещения.

Производитель гарантирует работу оборудования в соответствии с его техническими характеристиками в течение гарантийного срока при соблюдении требований инструкций и правил эксплуатации, приведенных в настоящей инструкции, при условии, что монтаж был произведен специализированной монтажной компанией.

Гарантийный срок составляет 12 месяцев с даты отгрузки оборудования, за исключением электрической и электронной частей, гарантия которых - 6 месяцев при условии правильной установки оборудования третьей стороной.

Мы оставляем за собой право вносить в любой момент и без предупреждения изменения в спецификации и данные приведенные в настоящем пособии. Запрещается воспроизводить и/или передавать третьим лицам без нашего согласия настоящую публикацию, которая подготовлена исключительно для наших клиентов.



Декларация о соответствии ЕАС

Нижеподписавшаяся фирма "ООО Арнег", расположенная по адресу 143318, МО, Наро-Фоминский район, поселок Новая Ольховка, ул.Промышленная, д.4, заявляет, что оборудование, описание которого приводится в настоящих инструкциях, соответствует требованиям Технического регламента Таможенного союза «Электромагнитная совместимость технических средств» (ТР ТС 020/2011), Технического регламента Таможенного союза «О безопасности низковольтного оборудования» (ТР ТС 004/2011), Технического регламента Таможенного союза «О безопасности машин и оборудования» (ТР ТС 010/2011).

05060055 12/07/2018



Изготовитель:
ООО «Арнег»,
Россия 143318, Московская обл.,
Наро - Фоминский район,
пос. Новая Ольховка, ул. Промышленная, 4